

1. Ajuster la potence du guidon

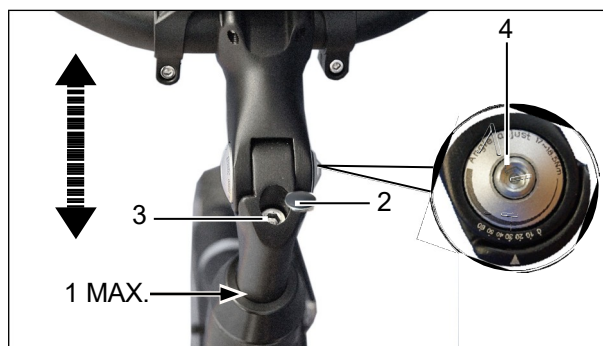

AVERTISSEMENT

La tige du guidon ne peut être retirée de la tige du tube de fourche que jusqu'au repère (1) . Il doit rester au moins 65 mm dans le tube de fourche.

- Desserrez la vis de serrage (3) de 1 à 2 tours à l'aide d'une clé Allen.
- Déterminez la hauteur du guidon et serrez la vis de serrage (3).
- Insérez le capuchon (2) (fourni séparément dans le pack d'accessoires)
- Desserrez la vis de serrage (4) à l'aide d'une clé Allen.
- Déterminez la position de la potence à votre convenance puis resserrez la vis de serrage (4) de 1 à 2 tours avec une clé Allen.

2. Ajustez la position du guidon

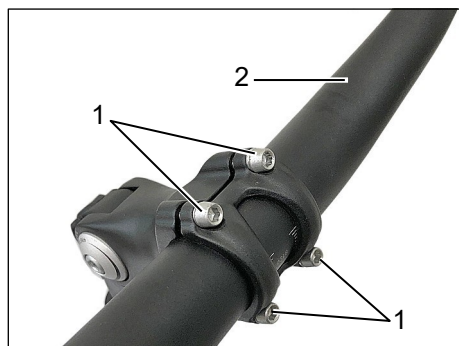

- Desserrez les vis de serrage (1) à l'aide d'une clé Allen



- Déterminez le positionnement du guidon (2) puis serrez les vis de serrage (1) en croix.

3. Ajuster la hauteur de la selle

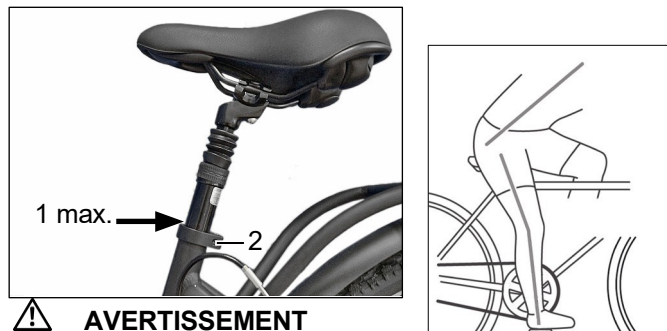

AVERTISSEMENT

Dessus égard, que le selle au plus jusqu'à à marque (1) sorti peut être .

- Desserrez le collier de selle (2) avec une clé Allen, déterminez la hauteur de la selle puis serrez la vis.

Afin de permettre une conduite confortable, sans fatigue et en toute sécurité, la hauteur de la selle et du guidon doit être adaptée à votre taille.

Pour déterminer votre hauteur de selle, asseyez-vous sur la bicyclette et posez le talon sur la pédale en position basse, manivelle parallèle à la tige de selle. Lorsque votre jambe est tendue, la hauteur de la selle est correcte.

4. Montage des pédales

DANGER : Observer le Filetage à gauche et Filetage à droite!

Pédale gauche = Filetage à gauche Pédale droite = Filetage à droite

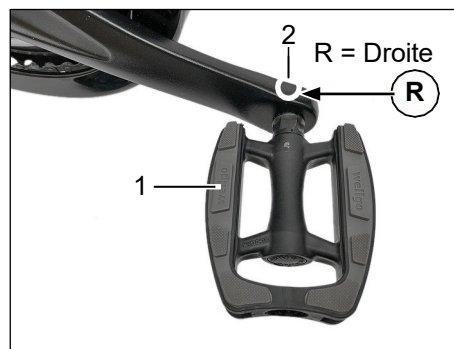
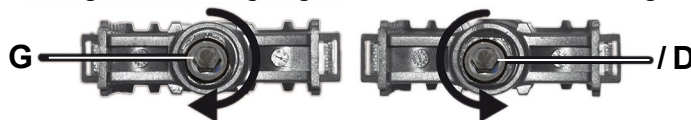

- Vissez les pédales (1) à la main.
- Serrez la manivelle (2) par derrière à l'aide d'une clé Allen.